

# ردیاب جی پی اس مدل B ۵۰۲

دفتراچه راهنما

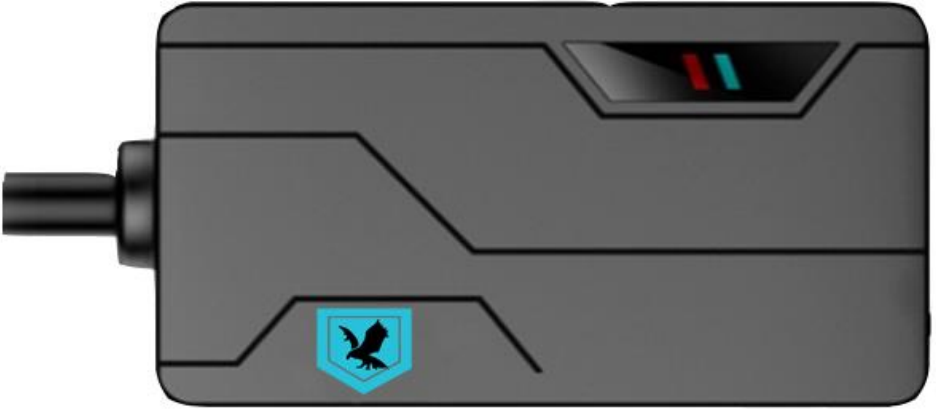

## بخش اول : معرفی

### ۱- مشخصات فیزیکی :

ردیاب مدل ۵۰۲ از ردیاب های امنیت خودرو و موتورسیکلت است که با استفاده از شبکه های موبایل و GPS کار می کند . ولتاژ ورودی دستگاه 40 - 8 ولت است که برای برق موتورسیکلت و خودرو های سواری و کامیون ها مناسب می باشد.دستگاه ۵۰ گرم وزن دارد ، همچنین دارای باتری لیتیومی قابل شارژ 3.7 V , 180 mAh می باشد.

ویژگی های مدل ۵۰۲ :

با استفاده از دستگاه ۵۰۲ می توانید علاوه بر دریافت موقعیت آنی وسیله نقلیه خود بر روی نقشه ، از هشدارها و امکانات زیر استفاده نمایید:

۱- هشدار قطع باتری خودرو (در صورت جدا شدن سیم برق دستگاه)

۲- هشدار حرکت و ضربه خوردن خودرو ( در صورت حرکت داده شدن غیر مجاز وسیله نقلیه)

۳- هشدار روشن شدن وسیله نقلیه به صورت غیر مجاز

۴- هشدار کم شدن باتری خودرو

۵- آژیر کشیدن موبایل شخص هنگام دریافت هشدارها

## ۶- امکان قطع و وصل برق وسیله نقلیه

برای استفاده از این موارد باید از اپلیکیشن موبایل ردیاب آلفا (سامانه ردیابی آلفا) استفاده نمایید. بدین ترتیب در صورت فعال بودن هر یک از هشدارهای بالا و در صورت وقوع آن، هشدار بر روی موبایل کاربر ظاهر خواهد شد. همچنین با استفاده از اپلیکیشن موبایل می‌توانید هر یک از هشدارهای بالا را فعال و غیر فعال نمایید. برای دانلود اپلیکیشن موبایل به قسمت دانلودهای سایت مراجعه یا از بازار اپلیکیشن ردیاب آلفا را پیدا نمایید در غیر اینصورت با پشتیبانی تماس بگیرید

## بخش دوم : نصب سیمکارت

ابتدا محافظ لاستیکی سیمکارت را باز کرده و سیمکارت را در حالت نانو و به صورت شکل ۱ در داخل دستگاه قرار دهید. سپس محافظ لاستیکی را در جای خود قرار دهید.

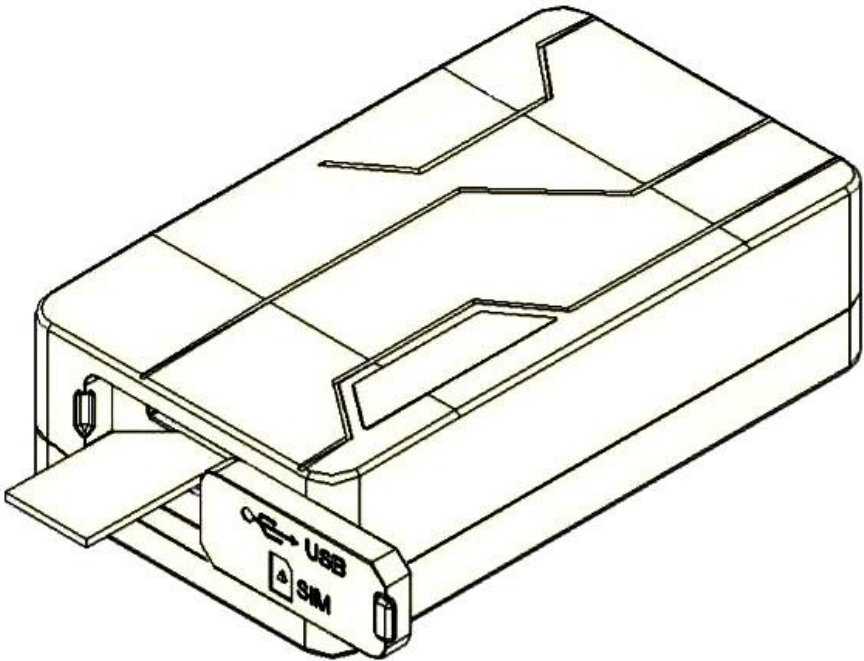

شکل ۱

## بخش سوم : نصب دستگاه (شکل ۲)

جهت نصب دستگاه ۵۰۲ بر روی وسیله نقلیه خود مراحل زیر را انجام دهید :

- ۱- ابتدا سیم برق دستگاه را از جعبه خارج نموده و از سلامت سیم ها اطمینان حاصل نمایید ( در صورت خرابی به پشتیبانی آلفا مارکت مراجعه کنید )
- ۲- سیم برق را به سوکت بیرون آمده از بدنه اصلی دستگاه وصل نمایید.
- ۳- سیم مشکی را به سر منفی باتری متصل نمایید .
- ۴- سیم قرمز را به سر مثبت باتری متصل نمایید .
- ۵- سیم سفید را به ACC پشت سویچ متصل نمایید .
- ۶- سیم زرد به تحریک رله متصل است . دقت داشته باشید که سیم سفید رله باید به سر مثبت باتری وصل شده و سیم های زرد و قرمز رله نیز باید به خط استارت یا پمپ متصل شوند.

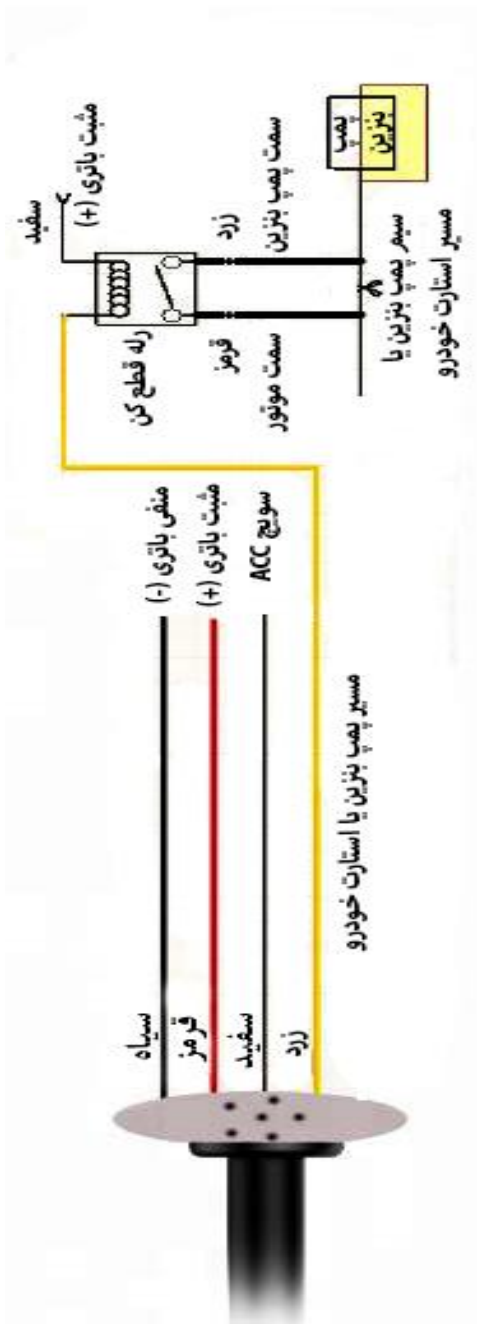

شکل ۲

## بخش چهارم : راهنمای چراغ دستگاه

دستگاه ۵۰۲ دارای دو چراغ LED بر روی وجه جلویی خود می باشد .

شکل ۳ این چراغ ها را نشان می دهد

چراغ آنتن سیمکارت که سبز رنگ است در حالت درست که آنتن وجود داشته باشد به صورت چشمک زن کار می کند و در حالت نادرست که سیمکارت آنتن نداشته باشد به صورت ثابت روشن می ماند.

چراغ جی پی اس که به رنگ آبی است در حالتی که سیگنال جی پی اس وجود داشته باشد به صورت چشمک زن کار میکند و در حالتی که سیگنال جی پی اس قطع باشد چراغ LED خاموش است .



شکل ۳



الالكتروشيم

<https://electrocheshm.com>